





# Anschrubpositionen der Führungen an der Möbelseite

Für alle Progressa<sup>+</sup>-Führungen

Wir empfehlen, mindestens 4 Befestigungsschrauben an der Möbelseite zu verwenden.

Die angegebene Belastbarkeit der Führung kann sich bei größeren Längen ändern.

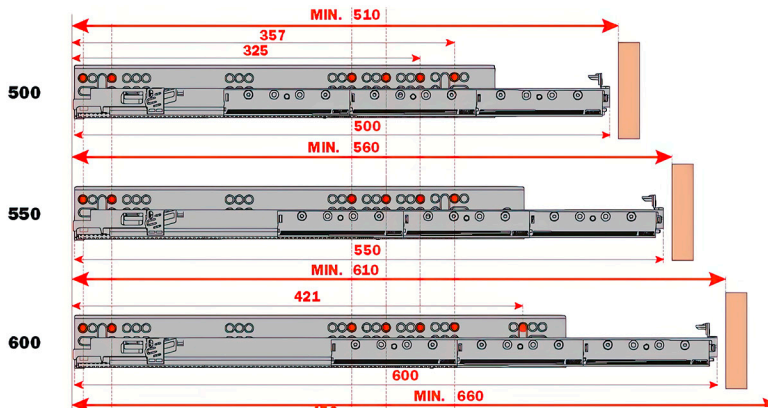

## Seitenverstellung +/- 1.5 mm

### Für alle Progressa<sup>+</sup> und Progressa<sup>+</sup> Shelf-Führungen

Das weiße Rädchen in Richtung Frontblende der Schublade drehen, um nach links zu verstellen.  
Diese Verstellung kann werkzeuglos durchgeführt werden.

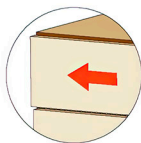

**1.5 mm**

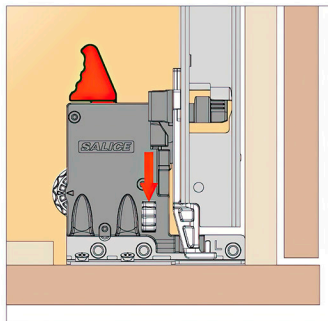

Das weiße Rädchen in Richtung Rückseite der Schublade drehen, um nach rechts zu verstellen.  
Diese Verstellung kann werkzeuglos durchgeführt werden.

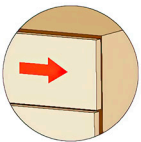

**1.5 mm**

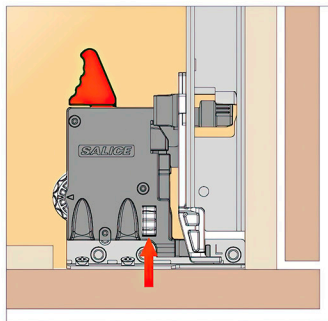

Es wird empfohlen, die Seitenverstellung bei beiden Clips in derselben Richtung durchzuführen, um die Führungen parallel und lauffähig zu halten.

## Tiefenverstellung +/- 3 mm

### Für alle Progressa<sup>+</sup> und Progressa<sup>+</sup> Shelf-Führungen

Das weiße Rädchen in Richtung Frontblende drehen, um die Schublade vorzuschieben.  
Diese Verstellung kann werkzeuglos durchgeführt werden.

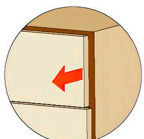

**+ 3 mm**

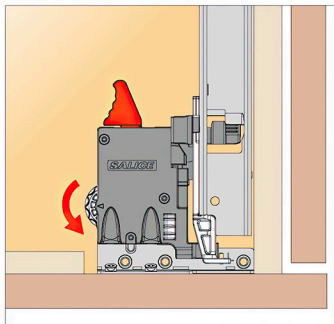

Das weiße Rädchen in Richtung Rückseite drehen, um die Schublade nach hinten zu schieben.  
Diese Verstellung kann werkzeuglos durchgeführt werden.

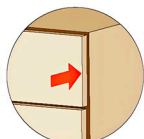

**- 3 mm**

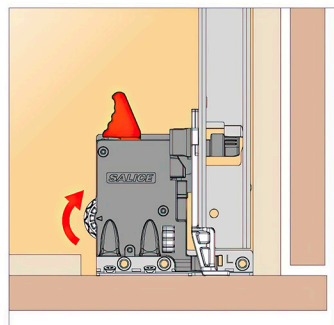

## Höhenverstellung + 2.5 mm

### Für alle Progressa<sup>+</sup> und Progressa<sup>+</sup> Shelf-Führungen

Den Hebel in Richtung der inneren Seite der Schublade drücken, um eine vertikale Einstellung zu erreichen.  
Diese Verstellung kann werkzeuglos durchgeführt werden.

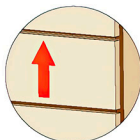
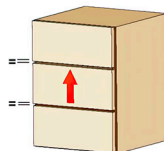
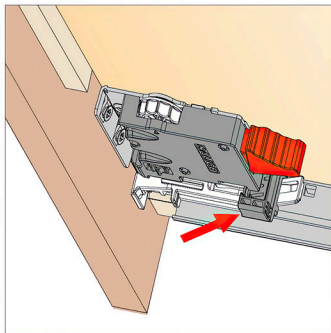
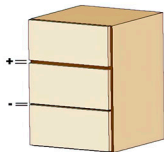

**2.5 mm**

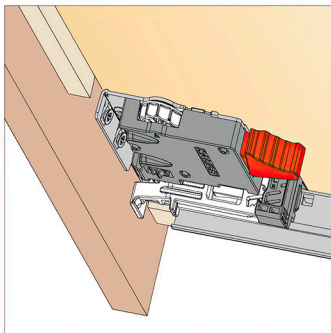

## Demontage der Schublade

Für alle Progressa<sup>+</sup> und Progressa<sup>+</sup> Shelf-Führungen

Die Schublade vollständig öffnen, die angezeigten Hebel nach außen drücken und die Schublade entnehmen.

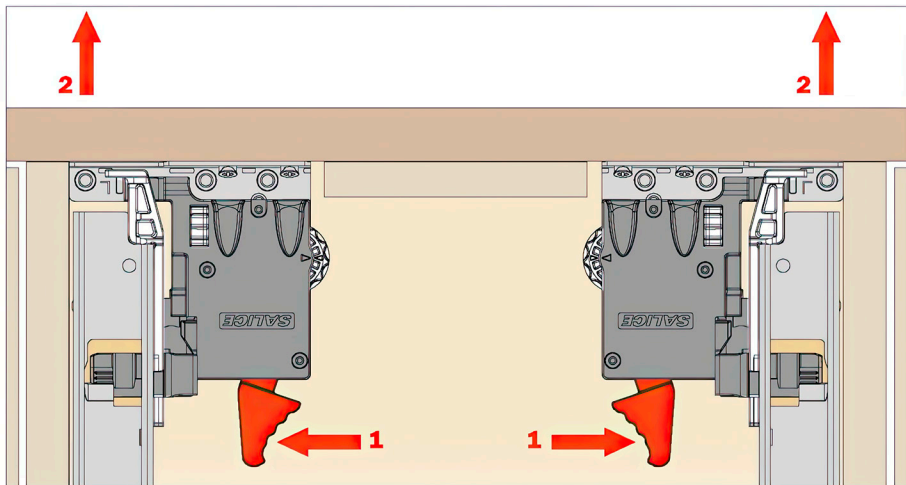

Die **Progressa+**-Führungen sind auch in einer Version mit integriertem Push-Öffnungssystem erhältlich, das das Öffnen von Schubladen ohne Griffe oder Griffleisten ermöglicht.

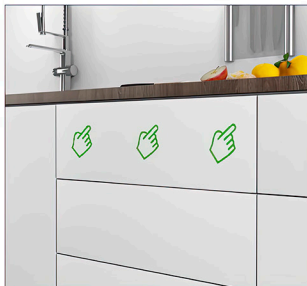

### **synchronisierte Führung**

In die Führungen aller verfügbaren Längen und Ausführungen von Progressa+ ist "S-Drive" integriert. Die drei Gleitelemente der Führung laufen dadurch synchronisiert und erhalten eine hervorragende Seitenstabilität sowie einen geräuscharmen und perfekten Bewegungsablauf.

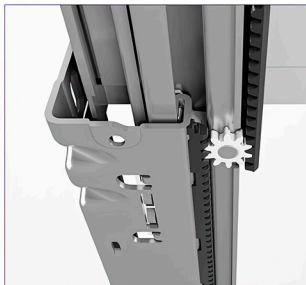

## Befestigungen

Für alle Progressa+ Führungen

Befestigung der Führung an der Möbelseite

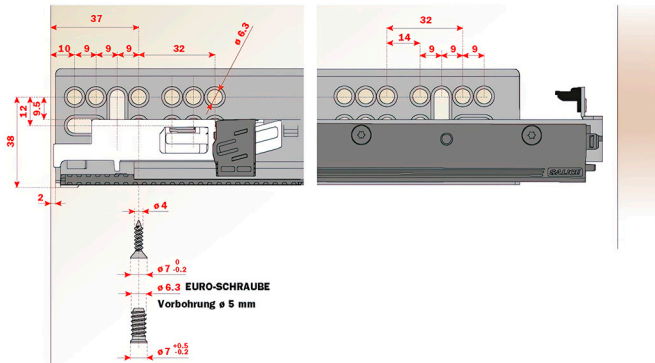

Wenn die Montage der Führungen vor der Möbelmontage durchgeführt wird, empfehlen wir, die vordere Anschraubposition der Führung auf 38-39 mm zu erhöhen, um so Probleme durch Toleranzen sowohl in der Führung als auch in den Möbeln zu verhindern.

Durch die ovalen Löcher in den Führungen ist eine Tiefenverstellung von +/- 4,5 mm und eine Höhenverstellung von +/- 6 mm möglich. Diese Verstellbereiche können zusätzlich zu den Verstellbereichen über die Befestigungsclips genutzt werden.

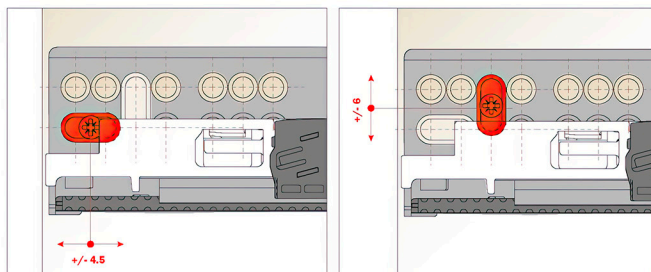

(X) Innenbreite des Möbels

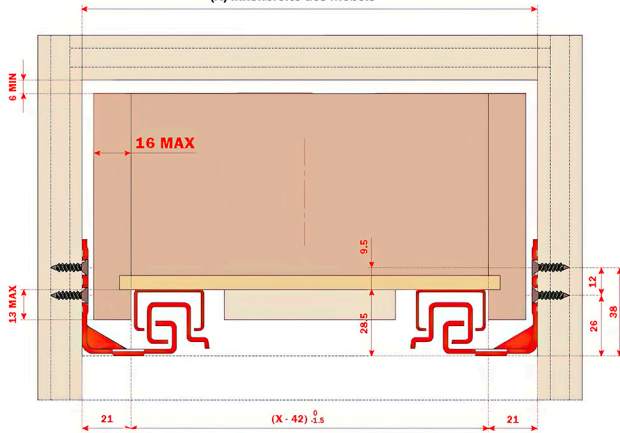

(X) Innenbreite des Möbels

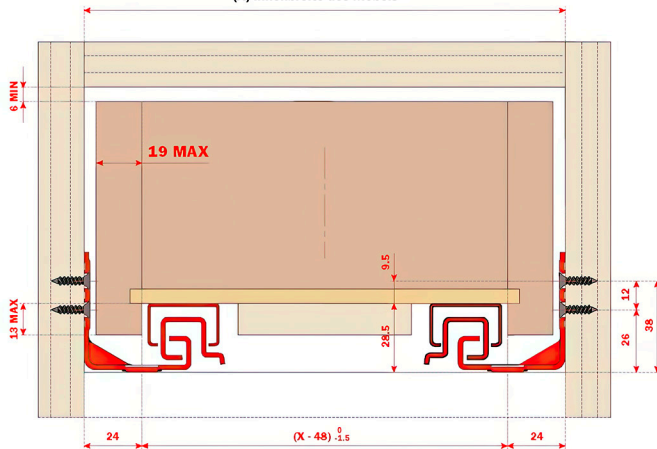

## Vorbereitung der Schublade

Für alle Progress®-Führungen

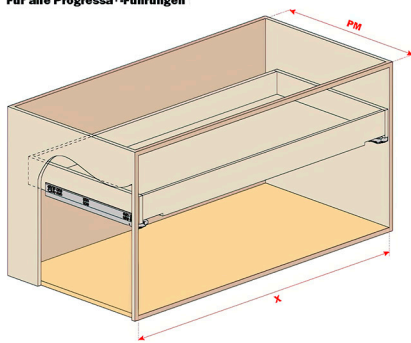

LÄNGE DER FÜHRUNG (LN)	TIEFE DER SCHUBLADE Außen (LC)
500 mm	490 mm
550 mm	540 mm
600 mm	590 mm

### Legende

- SP** = Seitenstärke der Schublade
- LC** = Tiefe der Schublade
- PM** = Tiefe des Möbels
- X** = Innenbreite des Möbels
- LN** = Nominale Länge der Führung

Führung für Schubladen mit **13 mm bis 16 mm Seitenstärke**

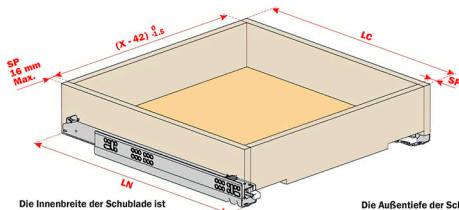

**SP** = Seitenstärke der Schublade

Die Innenbreite der Schublade ist 42 mm/43,5 mm geringer als die Innenbreite des Möbels

Die Außentiefe der Schublade ist 10 mm geringer als die Länge der Führung

Führung für Schubladen mit **18-19 mm Seitenstärke**

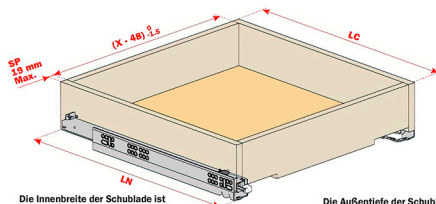

Die Innenbreite der Schublade ist 48 mm/49,5 mm geringer als die Innenbreite des Möbels

Die Außentiefe der Schublade ist 10 mm geringer als die Länge der Führung

## Bohrung der Schublade

Für alle Progressa\*-Führungen

3-seitige Schublade

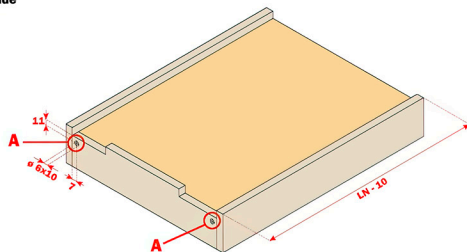

4-seitige Schublade

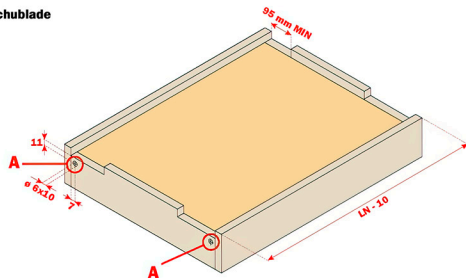

HINTERER ZAPFEN

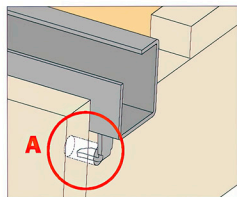

RÜCKSEITIGE AUSSPARUNG  
bei Smove- und Push-  
Führungen

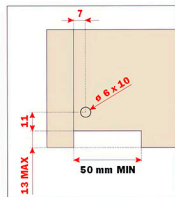

## Befestigungsclip - Seiten- und Frontverstellung

### Für alle Progressa+ und Progressa+ Shelf-Führungen

- Material: Glasfaser /Nylon und Stahl
- Integrierte, werkzeuglose Seiten-, Tiefen- und Höhenverstellung
- Empfohlene Vorbohrungen für die Montage  $\varnothing$  2,5 mm

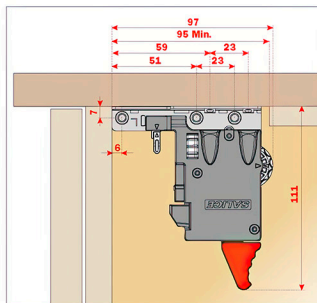

### Befestigung an der Unterseite der Schublade

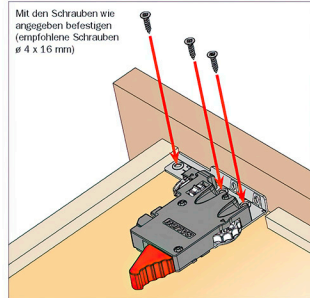

### Befestigung an der Schubladenfront

